

Proludic

201.11.11

 **educarium**

J3503 Altima

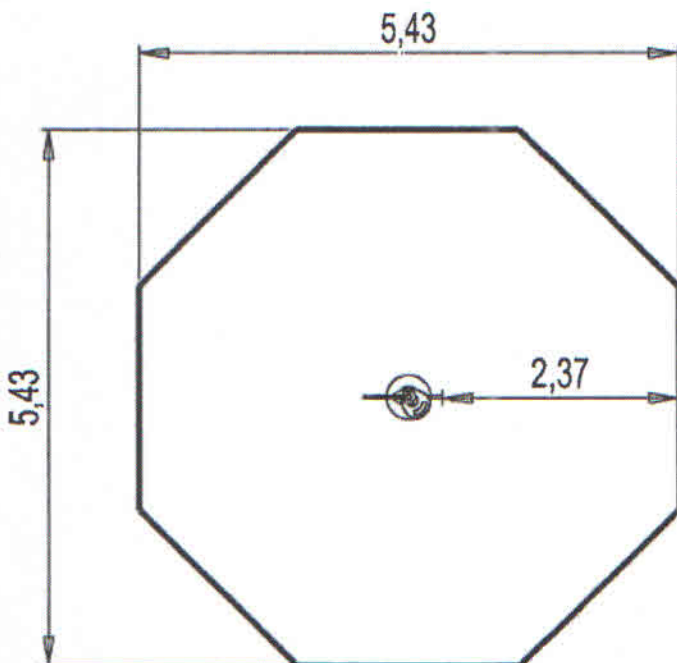

- wymiary urządzenia:
dł. 0,76m, szer. 0,5m, wys. 4,2m

- strefa bezpieczeństwa:
5,43x5,43m



Produkt do zabawy został zbadany zgodnie z normami europejskimi EN 1176-2008, posiada aktualny certyfikat TÜV.



Gwarancja: 25 lat na wszystkie ścianki, słupy stalowe oraz rury ze stali nierdzewnej
10 lat na twarde plastik, elementy metalowe, podłogi ze sklejki i drewniane słupy
5 lat na sprężyny, siatki, elementy plastikowe formowane rotacyjnie i łączniki metalowe
2 lata na elementy ruchome

Dystrybutor w Polsce: **educarium spółka z o.o.** • ul. Grunwaldzka 207 • 85-451 Bydgoszcz
telefon 52 – 324 78 40 • educarium.pl • educarium-placezabaw.pl • bezpiecznanawierzchnia.pl

Materiał wykonania:



Słup wykonano ze stali galwanizowanej. Na jego spodzie umieszczono gumową stopę, która zapewnia dodatkową ochronę użytkownikowi.

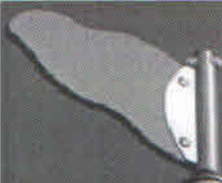

Flaga została wykonana ze sklejki pokrytej farbą poliuretanową. Przymocowano ją do słupka ze stali nierdzewnej.



Wszystko zmontowane jest za pomocą śrub ze stali nierdzewnej osłoniętych poliamidowymi nasadkami.

Produkt do zabawy został zbadany zgodnie z normami europejskimi EN 1176-2008, posiada aktualny certyfikat TÜV.



Gwarancja: 25 lat na wszystkie ścianki, słupy stalowe oraz rury ze stali nierdzewnej
10 lat na twarde plastik, elementy metalowe, podłogi ze sklejki i drewniane słupy
5 lat na sprężyny, siatki, elementy plastikowe formowane rotacyjnie i łączniki metalowe
2 lata na elementy ruchome

Dystrybutor w Polsce: educarium spółka z o.o. • ul. Grunwaldzka 207 • 85-451 Bydgoszcz
telefon 52 – 324 78 40 • educarium.pl • educarium-placezabaw.pl • bezpiecznanawierzchnia.pl

Stymulowane mięśnie:

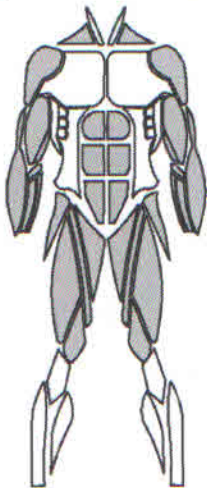

Obciążenie dla organizmu:

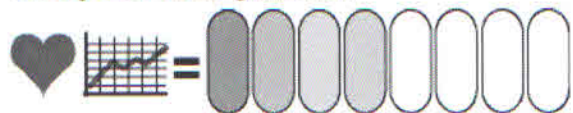

Zużycie energii:

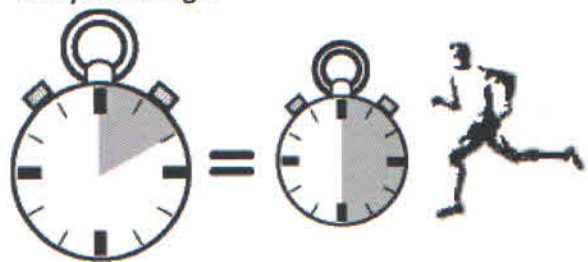

Sposób poruszania się urządzenia:

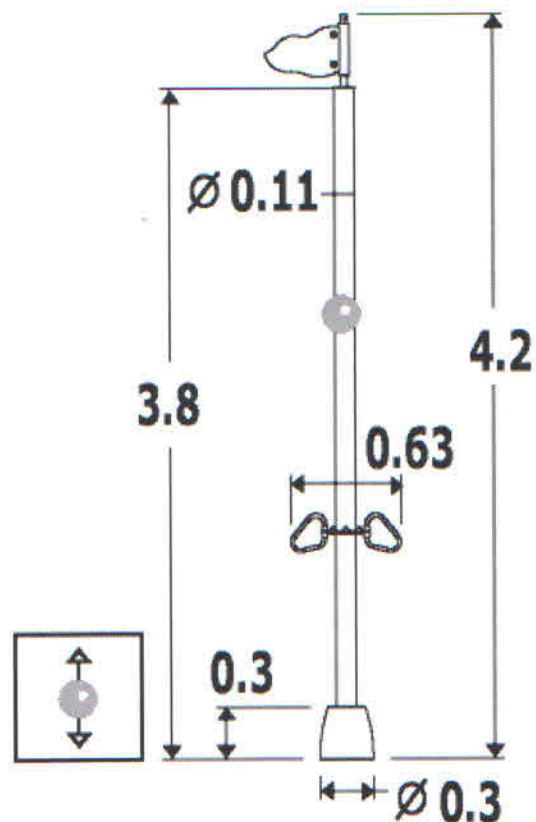
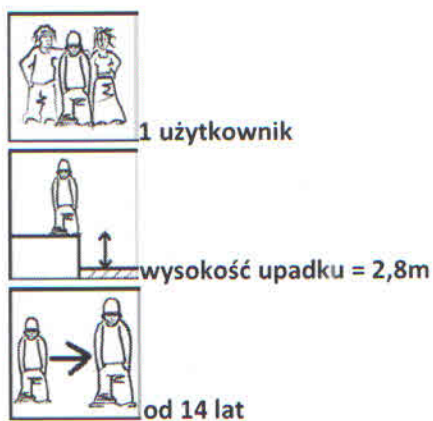

Produkt do zabawy został zbadany zgodnie z normami europejskimi EN 1176-2008, posiada aktualny certyfikat TÜV.



Gwarancja: 25 lat na wszystkie ścianki, słupy stalowe oraz rury ze stali nierdzewnej
 10 lat na twarde plastik, elementy metalowe, podłogi ze sklejki i drewniane słupy
 5 lat na sprężyny, siatki, elementy plastikowe formowane rotacyjnie i łączniki metalowe
 2 lata na elementy ruchome

Dystrybutor w Polsce: educarium spółka z o.o. • ul. Grunwaldzka 207 • 85-451 Bydgoszcz
 telefon 52 – 324 78 40 • educarium.pl • educarium-placezabaw.pl • bezpiecznanawierzchnia.pl

Adres dostawy:

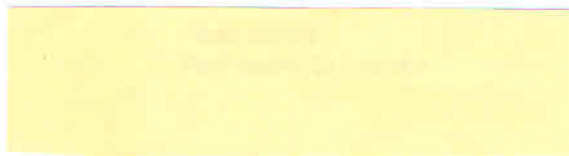

OFERTA

Dot.: Plac zabaw firmy Educarium

Data oferty	Numer oferty	Ważność oferty do
15.11.2018	listopad	30.11.2018

W odpowiedzi na Pani / Pana zapytanie mamy przyjemność przedstawić naszą ofertę handlową na urządzenia zabawowe o światowej renomie firmy Proludic.

Kod	Opis	Ilość	Cena netto (PLN)	Wartość (PLN)
J441	Huft i podkładanie wież do słów (PRIMO PLUS)	1	10247,00	10 247,00
J2523	Zestaw IXO nr. 23	1	38310,00	38 310,00
J3501	Rodeoboard (promocja 2017)	1	14128,00	14 128,00
J3503	Altima	1	11775,00	11 775,00
J2582	Dzirkowa przeładki - Amzspeed	1	32599,00	32 599,00

	Łącznie bez VAT	VAT %	VAT	Łącznie z VATem
Cena urządzeń i materiałów	107 059,00	23%	24 623,57	131 682,57
Koszt montażu urządzeń	12 847,08	23%	2 954,83	15 801,91
Cena łącznie z dostawą i montażem	119 906,08	23%	27 578,40	147 484,48

Warunki płatności:

- (a) zadek w wysokości 10% wartości zamówienia płatny w terminie 7 dni od daty zamówienia,
- (b) 80% wartości zamówienia płatne na 7 dni przed potwierdzoną datą dostawy
- (c) 10% wartości zamówienia płatne w terminie 14 dni od daty montażu.

Dostawa na koszt Educarium do miejsca wskazanego przez Zamawiającego.

Czas realizacji zamówienia ok. 6- 8 tygodni.

Na części udzielamy od 2 do 25 lat gwarancji.

Pozostają do dyspozycji na wszelkie zapytania i uwagi,
z wyrazami należnego szacunku

Jolanta Biskup
tel.: 52 32 47 849

jolanta.biskup@educarium.pl
www.educarium-placezabaw.pl